



АКЦИОНЕРНОЕ ОБЩЕСТВО  
«Нефтяная компания «Янгулур»

ИНН 7718887053, КПП 771801001, ОГРН 1127746385161, ОКВЭД 06.10.1, ОКАТО 45263591000, ОКОГУ 4210014, ОКПО 09798927, ОКФС 16, ОКОПФ 47, БИК 047102651, р/с 40702810167500040883, в Западно-Сибирском отделении №8647 ПАО Сбербанк г. Тюмень, к/с № 30101810800000000651

107113, г. Москва, вн.тер.г.муниципальный округ  
Сокольники, ул. Лобачика, д. 17  
тел: (34936) 3-68-30, факс: (34936) 3-68-30,  
e-mail: office@yangpur.ru

Исх. № 11-02/288 от 31.03. 2025 года

РУКОВОДИТЕЛЮ ПРЕДПРИЯТИЯ

**АО «НК «Янгулур» приглашает Вас принять участие в процедуре информационных стендов и наклеек.**

**1. Наименование, количество и технические характеристики: согласно таблицы №1.**

Таблица № 1

№ п/п	Наименование продукции	Ед. изм.	Кол-во	Технические характеристики и описание
1.	Информационный стенд 2991x2592 мм. (схема административного участка, технологической и жилой зоны Присклонового месторождения Усть-Пурпейского лицензионного участка нефтегазового промысла №3).	шт	3	Приложение 1
2.	Информационный стенд (аншлаг) 976x1958 мм. (Усть-Пурпейский лицензионный участок нефтегазовый промысел №3).	шт	3	Приложение 2
3.	Информационная наклейка 813x150 (Г/К с С-0 на ПБТ-1,6М) рисунок №1.	шт	4	Приложение 3
4.	Информационная наклейка 813x150 (Г/К с С-1 на ПБТ-1,6М) рисунок №2.	шт	4	Приложение 3
5.	Информационная наклейка 940x150 (Г/К с ПБТ-1,6М на КУ №14) рисунок №3.	шт	4	Приложение 3
6.	Информационная наклейка 524x150 (Газ на факел) рисунок №4.	шт	6	Приложение 3
7.	Информационная наклейка 793x150 (Газ на факел с СППК) рисунок №5.	шт	6	Приложение 3
8.	Информационная наклейка 851x150 (Газ со скважин (сырой)) рисунок №6.	шт	4	Приложение 3
9.	Информационная наклейка 664x150 (Газ с С-0 на ТО-1) рисунок №7.	шт	2	Приложение 3
10.	Информационная наклейка 683x150 (Газ с С-1 на ТО-2) рисунок №8.	шт	2	Приложение 3
11.	Информационная наклейка 998x180 (Газ с ТО-1 на С-1) рисунок №9.	шт	2	Приложение 3
12.	Информационная наклейка 1318x180 (Газ с ТО-2 на ПБТ-1,6М) рисунок №10.	шт	2	Приложение 3
13.	Информационная наклейка 1318x200 (ПБТ-1,6М) рисунок №11.	шт	2	Приложение 3
14.	Информационная наклейка 312x150 (С-0) рисунок №12.	шт	2	Приложение 3



15.	Информационная наклейка 545x 150 (Ду-114) рисунок №13.	шт	10	Приложение 3
16.	Информационная наклейка 545x 150 (Ду-159) рисунок №14.	шт	10	Приложение 3
17.	Информационная наклейка 545x 150 (Ду-219) рисунок №15.	шт	10	Приложение 3
18.	Информационная наклейка 467x 150 (Ду-89) рисунок №16.	шт	10	Приложение 3
19.	Информационная наклейка 731x 150 (С-1 (НТС)) рисунок №17.	шт	2	Приложение 3
20.	Информационная наклейка 468x150 (САДР) рисунок №18.	шт	2	Приложение 3
21.	Информационная наклейка 902x150 (ТО (Газ-Газ) рисунок №19.	шт	2	Приложение 3
22.	Информационная наклейка 312x150 (С-5) рисунок №20.	шт	5	Приложение 3
23.	Информационная наклейка 963x150 (Газ товарный) рисунок №21.	шт	4	Приложение 3
24.	Информационная наклейка 724x150 (УИРГ №1) рисунок №22.	шт	4	Приложение 3
25.	Информационная наклейка 724x150 (УИРГ №1) рисунок №23.	шт	2	Приложение 3
26.	Информационная наклейка 412x150 (СП-1) рисунок №24.	шт	2	Приложение 3
27.	Информационная наклейка 412x150 (СП-2) рисунок №25.	шт	2	Приложение 3
28.	Информационная наклейка 235x72 (указатель направления стрелка) №26.	шт	30	Приложение 3
29.	Информационная наклейка с логотипом АО «НК «Янгпур» 900x300.	шт	15	Приложение 4

**2. Потребительские (качественные) характеристики Товара:** Качество должно соответствовать техническим и гарантийным условиям предприятия-изготовителя, продукция должна быть новая.

**3. В технико-коммерческом предложении необходимо указать:**

- номер, дату коммерческого предложения;
- цену с НДС за единицу продукции с учетом доставки;
- итоговую цену коммерческого предложения;
- срок действия коммерческого предложения;
- условия поставки;
- срок поставки (график поставки);
- условия оплаты;
- подпись уполномоченного лица;
- печать организации;
- контактное лицо.

**4. Требования по гарантии и обслуживанию товара, работ, услуг:**

12 месяцев с даты поступления товара к заказчику.

**5. Место поставки Товара:** 629830, Российская Федерация, Тюменская область, Ямало-Ненецкий АО, г. Губкинский, промышленная зона, панель 8, производственная база № 0010.

**6. Срок (график) поставки Товара:** апрель 2025 г. Возможны иные сроки поставки по согласованию с Заказчиком.

**7. Цена технико-коммерческого предложения** должна включать стоимость Товара с учетом его доставки до пункта назначения.



8. Наименование валют, в которых может быть выражена цена технико-коммерческого предложения: рубли РФ.

9. **Условия оплаты: оплата по факту поставки в течение 60 (шестидесяти) календарных дней. Возможен иной период отсрочки оплаты по согласованию с Заказчиком.**

10. **Основные критерии отбора Участников (в порядке убывания значимости):**

- *минимальная стоимость;*

- *максимальный период отсрочки платежа.*

11. Участник имеет право отозвать, или изменить свое технико-коммерческое предложение, но не позднее конечного срока подачи технико-коммерческих предложений.

12. Участникам, прошедшим квалификационный отбор (предоставившим весь перечень документов и выдержавшим критерии закупки) и предложения которых будут допущены к процедуре оценки технико-коммерческих предложений, будет направлено письмо о снижении цен поступивших технико-коммерческих предложений (а также об уточнении и изменении иных существенных условий предложений в сторону их улучшения).

13. Не направление Участнику, подавшему технико-коммерческое предложение, письма о снижении цен поступившего технико-коммерческого предложения означает, что предложение данного Участника не допущено к процедуре оценки технико-коммерческих предложений. По письменному запросу любого подавшего технико-коммерческое предложение Участника, ему направляется письменное уведомление о результатах рассмотрения его предложения.

14. Победитель будет определяться на основе представленного им технико-коммерческого предложения, с учетом проведенной процедуры по снижению цен и улучшению иных условий договора.

15. Победителем процедуры закупки признается Участник, предоставивший наиболее выгодное для АО «НК «Янгпур» технико-коммерческое предложение.

16. **Коммерческое предложение просим предоставить до 08.04.2025г. (до 16-00 по МСК) по электронной почте: [smta@yangpur.ru](mailto:smta@yangpur.ru).**

17. **Особые права АО «НК «Янгпур»:**

- Заказчик оставляет за собой право на прекращение процедуры закупки (ее отмене) на любой ее стадии, но до присуждения Участнику контракта (договора) закупки;

- Заказчик оставляет за собой право принять или отвергнуть любое технико-коммерческое предложение, или же аннулировать процесс рассмотрения и отвергнуть все предложения в любой момент до присуждения контракта (договора) закупки;

- Заказчик не связывает себя обязательством, в какой бы то ни было форме, присудить контракт закупки Участнику, предложившему наименьшую цену;

- Заказчик оставляет за собой право пересмотра решения о выборе наилучшего предложения и присуждения победителю контракта (договора) на поставку указанной продукции в случае, если условия контракта (договора) выбранного Участника будут противоречить законодательству Российской Федерации в области хозяйственного права и/или подвергать необоснованному риску хозяйственную деятельность Заказчика.

В случае реализации указанных выше прав, Заказчик не несет никакой ответственности за перечисленные действия перед Участниками. По запросу



Участников, представивших технико-коммерческие предложения, Заказчик сообщит причины таких действий, но не обязан давать подробные разъяснения. Считается, что Участники, представившие свои технико-коммерческие предложения, согласны с вышеуказанными условиями.

**18.** Срок действия предложений должен составлять не менее 45 (сорока пяти) календарных дней от даты получения технико-коммерческих предложений. Победитель процедуры закупки обязан заключить контракт (договор) с Заказчиком в минимально короткий срок после получения уведомления об акцепте технико-коммерческого предложения, но не позднее 15 (пятнадцати) календарных дней от даты получения такого акцепта.

**19.** Во всем остальном, что не оговорено в настоящем приглашении, АО «НК «Янгпур» руководствуется законодательством Российской Федерации

**20.** Лицо, которому вменено в обязанность поддерживать связь с участниками:

- по вопросам проведения закупки – Исаков Вячеслав Юрьевич, тел. 8-904-455-24-08; 8-34936-3-68-30 доб. 4191.

- по техническим вопросам – Юлмухаметов Марсель Рамильевич, 8-34936-3-68-30 доб. 3313, [master\\_dng@yangpur.ru](mailto:master_dng@yangpur.ru); Мавлиханов Рустам Радикович, 8-34936-3-68-30 доб. 3300, [r.mavlihanov@yangpur.ru](mailto:r.mavlihanov@yangpur.ru).

Ведущий специалист СМТО



В.Ю. Исаков

Исполнитель:  
Ведущий специалист СМТО  
Исаков Вячеслав Юрьевич.  
8-34936-3-68-30 доб. 4191

# Технические характеристики.

1. Крепление: На два столба, с двойной отбортовкой.
2. Материал: Лист металлический оцинкованный, толщиной 0,5-0,8мм
3. Нанесение рисунка: Печать лакокрасочными материалами.
4. Ширина 2592мм., длина 2991мм.

Фон белый

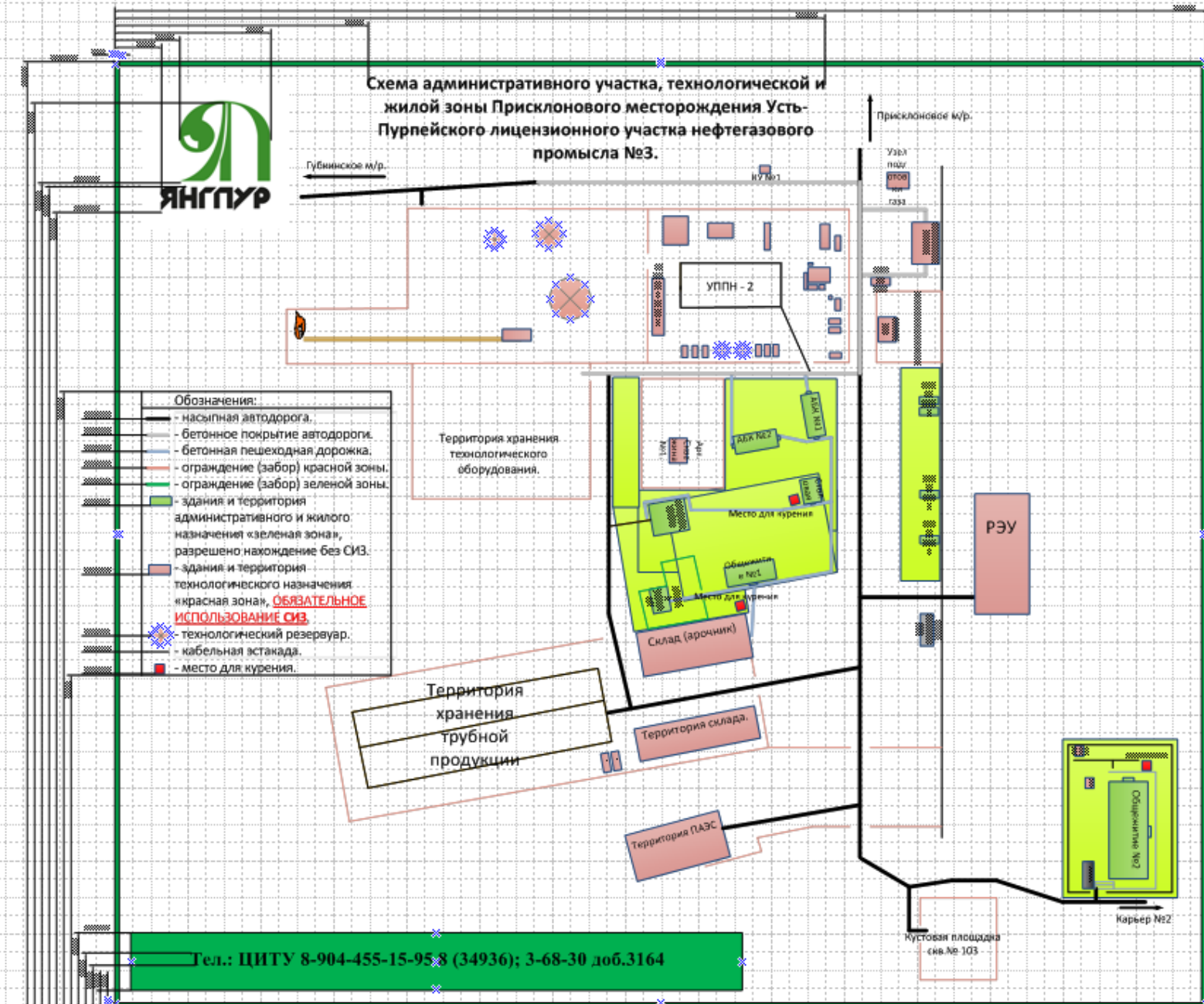

Информационный стенд (аншлаг) с основной информацией о предприятии, изготавливается из полимерных материалов (влага-термостойкая с защитой от ультрафиолета), с жестким (стальным) каркасом, с возможностью крепежа на стойки.

## Технические характеристики.

1. Крепление: На два столба, с двойной отбортовкой.
2. Материал: Лист металлический оцинкованный, толщиной 0,5-0,8мм
3. Нанесение рисунка: Печать лакокрасочными материалами.

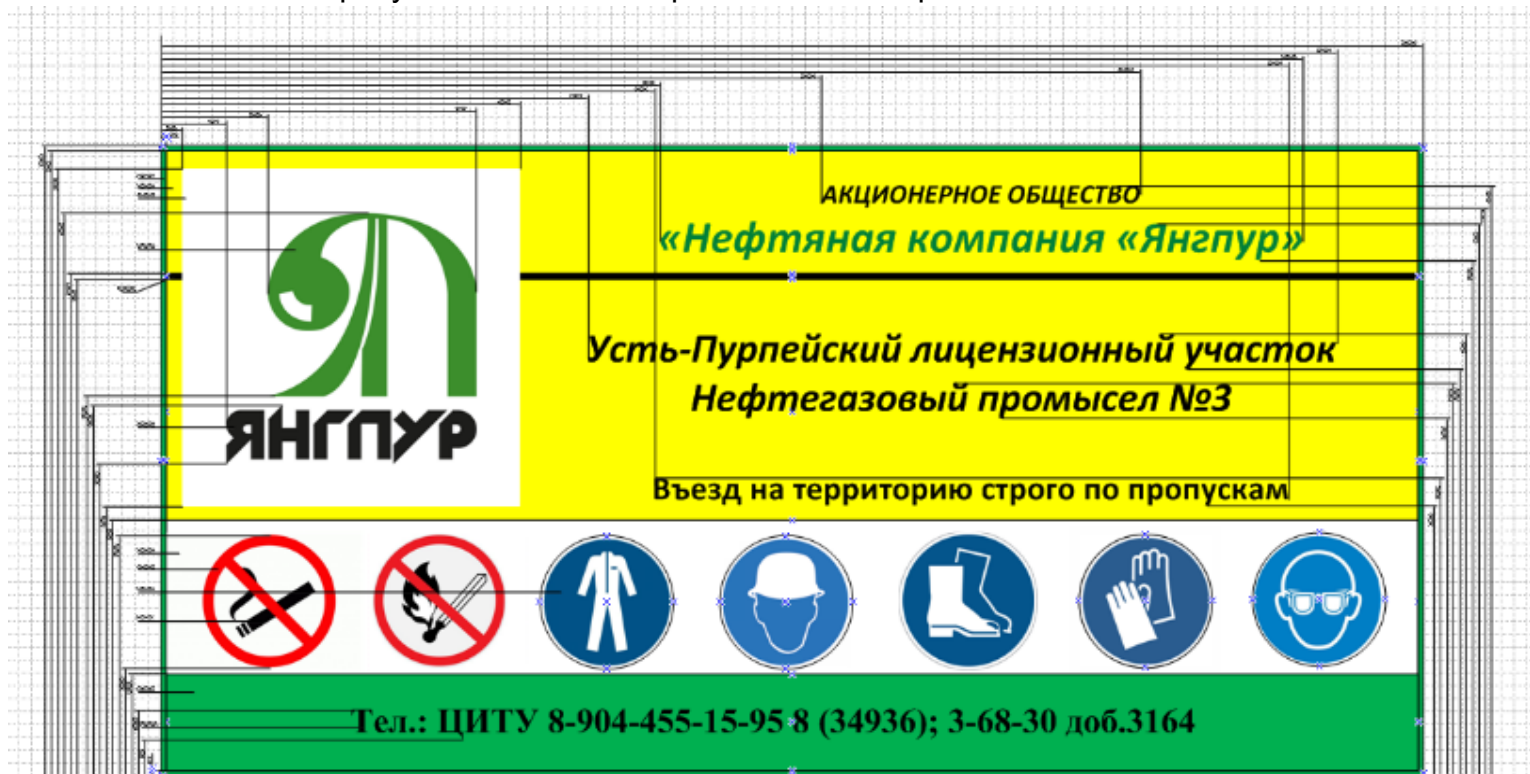

Информационная наклейка (самоклеющаяся) это самоклеящаяся наклейка с минимальным текстовым или графическим содержанием, а именно условными обозначениями, предназначенными для идентификации характеристик технологического оборудования.

- полимерная износостойкая для уличного использования, стойкая к выцветанию цвета под действием погодных условий;

- влагостойкая, рабочая температура от +40 до -60°С.

Схема №1 Наклейка для маркировки оборудования. Атмосферостойкие (стойкие к ультрафиолету), водонепроницаемые, пригодные для мытья.

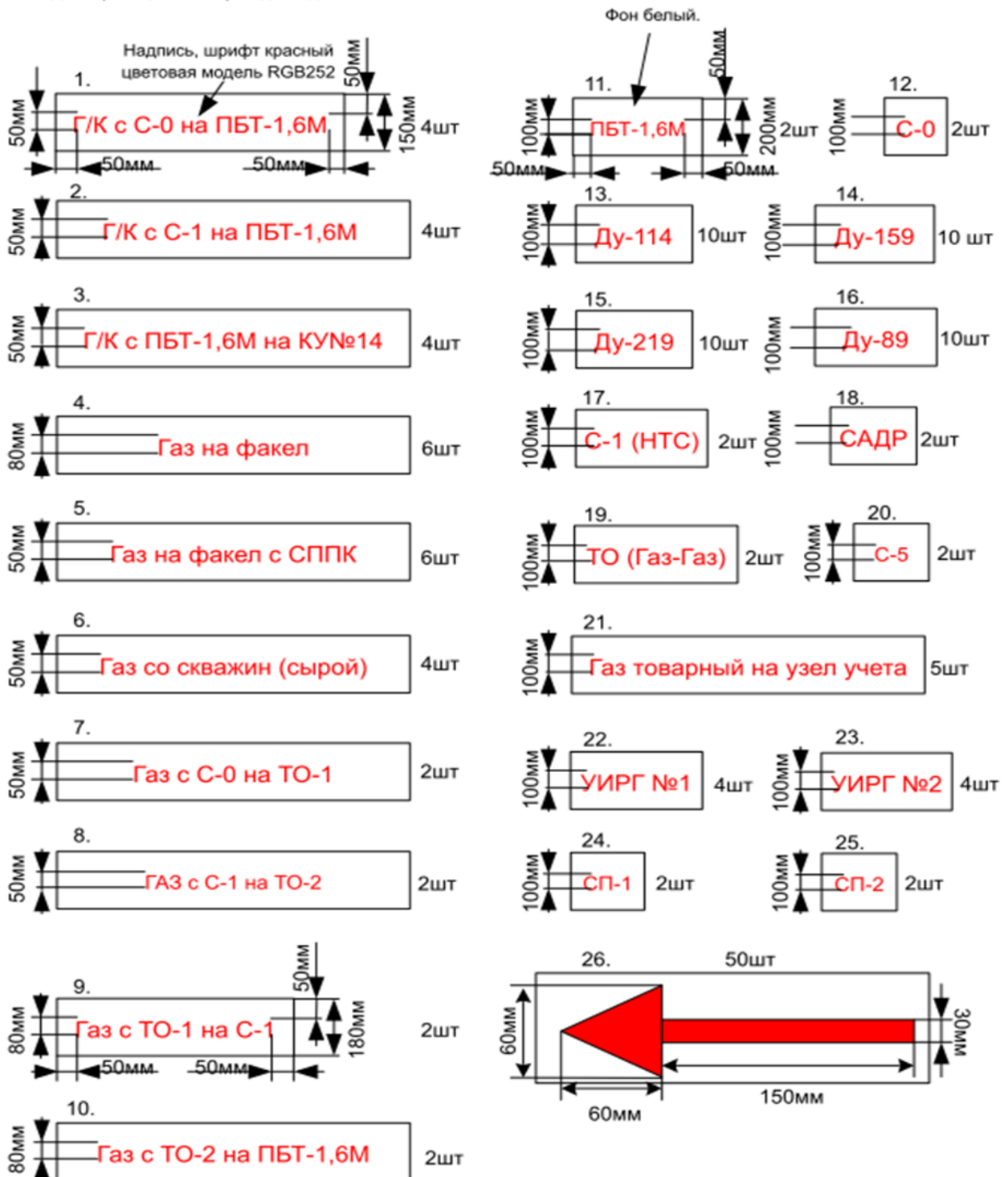



Приложение №4

Схема №2 Наклейка с логотипом – 15 шт. Атмосферостойкие (стойкие к ультрафиолету), водонепроницаемые, пригодные для мытья.

